

Basic Line FR112



APPLICAZIONI

Diffusore full-range per installazioni professionali. Le sue qualità sonore e costruttive lo rendono adatto ad un gran numero di applicazioni: live music, discoteche, club, discopub, sale multimediali, conferenze, monitor di palco e per DJ.

AUDIO

Suono neutro e naturale grazie alla cura nella progettazione elettroacustica. SPL elevato per un ascolto pulito e dettagliato in tutte le condizioni di utilizzo.

COMPONENTI

Con la collaborazione delle più importanti aziende produttrici, la migliore tecnologia disponibile.

Filtri passivi dalla circuitazione semplificata e componenti a bassa tolleranza.

Woofer custom da 12" con bobina da 3" e magnete in neodimio

Driver da 1,4"

FR112 è disponibile in due versioni caratterizzate da trombe diverse:

FR112-64 è dotata di una tromba ellittica ruotabile, a dispersione 60°x40°; per usi generici.

FR112-94d è dotata di una tromba ruotabile a dispersione differenziale 90° x 40°; adatta per l'installazione in ambienti dal soffitto basso.

DESIGN

Il cabinet multiangolato e gli accessori disponibili consentono un montaggio agevole in ogni condizione: sia in installazioni fisse che temporanee sarà facile trovare il posizionamento corretto.

Potenza rms:	450W
Sensibilità:	98 db
Banda passante:	55/15000 Hz (-3db)
Impedenza:	8 Ohm
Peso:	23 Kg

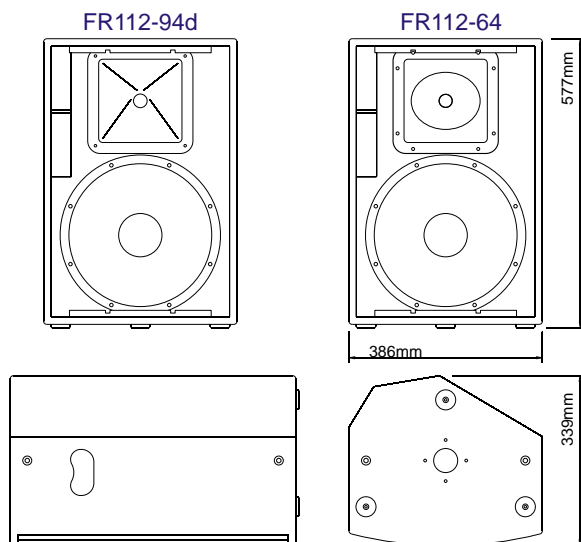

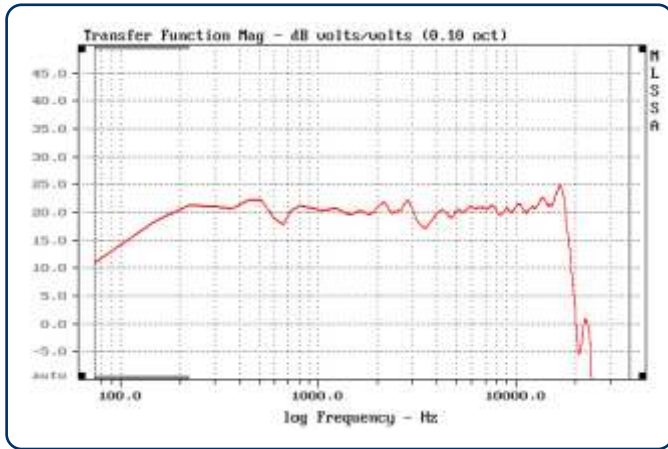

COSTRUZIONE

Cabinet in multistrato di betulla 15mm con catene di rinforzo ed incastri sulle giunzioni.

Viteria in acciaio inox A2.

Una maniglia incassata e 12 inserti filettati per la sospensione e l'applicazione di accessori.

Flangia per l'utilizzo su palo telescopico

Griglia in lamiera zincata 10/10 verniciata EPX con piega di rinforzo.

FINITURA

FR112 AudioFactory è disponibile in nero strutturale a base d'acqua, opaco antigraffio, per gli usi più gravosi in/outdoor.

La particolare conformazione della vernice e la specifica tecnica di applicazione, conferiscono al prodotto una protezione contro i fattori esterni preservando nel tempo le caratteristiche acustiche, meccaniche ed estetiche tipiche dei prodotti AudioFactory.

Su richiesta finitura di altro colore.



SPL massimo	123 db
Potenza di picco	900 W
Driver HF	1"
Woofers LF	12" neodimio
Crossover	1600 Hz passivo
Dispersione FR112/64	60°x40° conica (-3 db)
Dispersione FR112/94d	90°x40° a dispersione differenziale
Amplificatore consigliato	900W 4 Ohm
Costruzione	Multistrato di betulla 15 mm
Finitura	nero opaco antigraffio
Griglia	lamiera zincata 10/10; Verniciata epox
Supporti	12 inserti filettati M8, 3 piedini di gomma, flangia per palo 35mm
Connettori	2 NL4 Speakon
Dimensioni	58 x 38 x 34 cm